

UPPAbaby®

CRUZ



<b>EN</b>	Warnings + General Safety Information	3
	Cleaning + General Maintenance	4
	Limited Warranty	5
	Product Overview	12
	Opening Stroller	14
	Attaching Back Wheels	14
	Attaching Front Wheels	15
	Locking/Unlocking Swivel Wheel	15
	Attaching Canopy	16
	Adjusting Canopy Height	16
	Attaching/Removing Bumper Bar	17
	Applying Brake	18
	Front/Rear Facing Seat Operation	19
	Adjusting Footrest	20
	Reclining Seat	20
	Adjusting Handlebar Height	21
	Adjusting Shoulder Harness Height	22
	Buckle Operation	22
	Adjusting Harness	23
	Folding Stroller	24
Removing Seat Fabric	26	
Removing Canopy Fabric	28	
<b>ES</b>	Advertencias + Información General Sobre Seguridad	6
	Limpieza + Mantenimiento General	7
	Garantía Limitada	8
	Información General Del Producto	12
	Abrir el Coche de Paseo	14
	Colocación de las Ruedas Traseras	14
	Colocación de las Ruedas Delanteras	15
	Bloquear/Desbloquear el Pivote de la Rueda	15
	Colocar la Capota	16
	Ajustar Altura de la Capota	16
	Colocar/Sacar el Barra de Seguridad	17
	Poner el Freno	18
	Delantero/Trasero Frente Funcionamiento del Asiento	19
	Ajustar el Reposapiernas	20
	Reclinar el Asiento	20
	Ajustar Altura del Manillar	21
	Ajustar Altura del arnés Para Hombros	22
	Funcionamiento del Hebilla	22
	Ajustar Altura del Arnés	23
	Pegar el Coche de Paseo	24
Quitar los Tejidos del Asiento	26	
Quitar los Tejidos de la Capota	28	
<b>FR</b>	Mises en Garde et Informations Générales sur la Sécurité	9
	Nettoyage et Consignes Générales d'entretien	10
	Garantie Limitée	11
	Vue Générale sur le Produit	12
	Ouvrir la Poussette	14
	Installer les Roues Arrière	14
	Installer les Roues Avant	15
	Bloquer/Débloquer les Roue Pivotantes	15
	Attacher la Capote	16
	Réglage de la Hauteur de la Capote	16
	Fixation/Retrait de la Barre Pare-Chocs	17
	Serrer le Frein	18
	Avant/Arrière Utilisation du Siège	19
	Régler la Position du Repose-Jambes	20
	Incliner le Siège	20
	Régler de la Hauteur de la Poignée	21
	Réglage de la Hauteur de Harnais d'épaule	22
	Utilisation du Boucle	22
	Régler de la Harnais	23
	Pliage de la Poussette	24
Retirer le Tissu du Siège	26	
Retrait du Tissu de la Capote	28	

## **WARNING**

- **NEVER** LEAVE CHILD UNATTENDED.
- FAILURE TO FOLLOW THESE WARNINGS AND INSTRUCTIONS COULD RESULT IN SERIOUS INJURY OR DEATH:
- To avoid serious injury from sliding or falling out, always use complete 5-point harness.
- Child may slip into leg openings and strangle. **NEVER** use in a reclined position unless child is secured in 5-point harness system.
- Unit may become unstable if manufacturer's recommended load is exceeded, or if parcel bag or accessory other than that recommended by the manufacturer is used or hung from the unit.
- Children and adults should be clear of moving parts while making stroller adjustments. Damage to fingers or extremities may occur when opening or closing the frame.

Keep these instructions for future reference.

- This stroller is suitable for children from birth (with optional Infant SnugSeat accessory) until child is 50 lbs (22.7 kg), and child height is 40" (101 cm).
- This stroller is intended to be used with one child only, unless equipped with approved UPPAbaby accessory.
- Audible "click" must be heard to confirm that each attachment is connected properly.
- Always make sure stroller is fully open and locked before use.
- Bumper bar must be attached at all times.
- **DO NOT** lift the stroller by the bumper bar as it may disengage.
- The brake must be locked while taking the child in or out of the stroller, and when parked.
- Maximum weight for the storage basket is 25 lbs (11.3 kg).
- **NEVER** leave child in the stroller while ascending or descending stairs, or using an escalator.
- **DO NOT** make any alterations or modifications to the stroller with products not supplied by the manufacturer as this may cause instability or structural damage not covered under warranty.

*This product is designed and manufactured to comply with ASTM F833-15 Standard Consumer Safety Performance Specification for Carriages/Buggies and is JPMA certified. This product is designed and manufactured to comply with Canadian standard SOR/2016-167 Carriages and Strollers Regulations.*

**CLEANING:**

- Clean frame with a damp cloth and a mild detergent; dry thoroughly. DO NOT use abrasives.
- If the stroller chassis parts have been exposed to salt water we recommend that they be rinsed with fresh (tap) water as soon as possible to avoid corrosion. Always dry frame if wet.
- All fabrics are removable.
- Spot clean or hand wash in cold water with mild detergent. Dry flat and away from direct sunlight before re-use or storage. DO NOT bleach, iron or dry clean.
- To extend the life of your CRUZ's fabric, keep it clean and do not leave it in direct sunlight for long periods of time.
- Do not fold or store the CRUZ if it is damp or wet, nor store in a damp environment.

**MAINTENANCE AND REPAIR:**

- This stroller requires regular user maintenance. Regularly check all connecting hardware (rivets, screws, etc.) for tightness and security.
- Inspect your CRUZ periodically. Seek prompt repairs, replacing worn or broken parts as needed. Check all safety devices, locks and harnesses for correct and secure operation. Never continue to use a product that is structurally unsound.
- Only UPPAbaby replacement parts should be used. It may be unsafe to use parts supplied by another manufacturer.
- Contact Customer Service with any repair questions at 1.844.823.3132.

**CLEANING SEAT AND CANOPY FABRICS**

Spot clean or hand wash gently in cold water with mild detergent.



Dry flat and away from direct sunlight before re-use or storage.



**DO NOT** bleach, iron or dry clean.

**CLEANING FABRIC BUMPER BAR COVER**

**FABRIC BUMPER BAR:** Machine wash cold gentle cycle with mild detergent.



Dry flat and away from direct sunlight before re-use or storage.



**DO NOT** bleach, iron or dry clean.

**CLEANING LEATHER BUMPER BAR COVER**

**LEATHER BUMPER BAR:** Spot clean with a damp cloth. DO NOT wet excessively.



**DO NOT** bleach, iron or dry clean.



UPPAbaby offers an EXTENDED 1 YEAR WARRANTY (for a total of 3 years) on all strollers, car seats and select accessories (Bassinet, RumbleSeat, and PiggyBack).

**Register your product at: [uppababy.com](http://uppababy.com)**

To receive the additional 1 year warranty, customers must register their product online at [uppababy.com](http://uppababy.com) within 3 months of purchase and provide a valid proof of purchase. Extended warranty applies only to 2015 and later product models.

Your UPPAbaby stroller is warranted to be free from any manufacturing defects for a period of 2 years from the date of purchase under normal use and in compliance with the operating instructions.

This warranty is not transferable and extends only to the original retail purchaser and is only valid when supplied with proof of purchase. **PLEASE RETAIN PROOF OF PURCHASE FOR THIS LIMITED WARRANTY.**

The warranty is valid only in the original country of purchase. This warranty is subject to the conditions set forth by country in which the items were purchased. Conditions may vary. UPPAbaby will not ship replacement or repair parts out of the country of purchase.

UPPAbaby will provide replacement parts or conduct repairs as determined fitting by the company. UPPAbaby reserves the right to exchange item with a replacement part. Some parts may be replaced with newer model parts as the stroller is improved over time.

Please note that a repair issue will NOT be covered by this warranty if:

- The issue is caused by misuse or poor maintenance. Please refer to this instruction booklet for guidance on stroller use and maintenance.
- Damage is caused by improper installation of UPPAbaby parts and/or accessories. Please refer to this instruction booklet for guidance on stroller assembly and use.
- Damage is corrosion, mold or rust caused by lack of maintenance or service.
- Damage is due to general wear and tear, which is the result of everyday use or negligence.
- Damage is caused by sun intensity, sweat, detergents, damp storage or frequent washings.
- Repairs or modifications are carried out by a third party.
- Stroller is purchased from an unauthorized retailer. Approved retailers are listed on our website at [uppababy.com](http://uppababy.com).
- Stroller is second-hand.
- Stroller is damaged as a result of an accident, airline or freight damage.

UPPAbaby reserves the right to determine if warranty terms and conditions have been met.

Please contact your local distributor if you have any questions regarding warranty.

## ⚠️ ADVERTENCIA

- **NUNCA** DEJE AL NIÑO SIN SUPERVISIÓN.
- IGNORAR ESTAS ADVERTENCIAS E INSTRUCCIONES PODRÍA OCASIONAR LESIONES GRAVES O LA MUERTE ACCIDENTAL:
- Para evitar que se produzca una lesión grave por deslizamientos o caídas, utilice siempre el arnés de 5 puntos completos de sujeción.
- El niño podría resbalarse en los orificios para las piernas y estrangularse. **NUNCA** lo utilice en una posición reclinada salvo que el niño esté sujeto por un sistema de arnés de 5 puntos de sujeción.
- La unidad podría perder estabilidad si se excede la carga máxima recomendada por el fabricante o si se usa o se cuelga de la unidad una bolsa cesta de almacenaje o un accesorio distinto al recomendado por el fabricante.
- Los niños y adultos deberán permanecer alejados de las piezas móviles al realizar ajustes en el coche de paseo. Podrían ocurrir lesiones en dedos o extremidades al abrir o cerrar el chasis.

Mantenga estas instrucciones para futura referencia.

- Este coche de paseo es apto para niños a partir del nacimiento (con la cubierta opcional SnugSeat para bebés) y hasta que alcancen los 22,7 kg de peso o los 101 cm de estatura.
- Este coche de paseo está diseñado para usarse solo con un niño, a menos que esté equipado con accesorios de UPPAbaby homologados.
- El sonido de un chasquido será la confirmación de que los broches se han acoplado correctamente.
- Asegúrese siempre de que el coche de paseo está totalmente abierto y bloqueado antes de su uso.
- El barra de seguridad debe estar colocado en todo momento.
- **NO** levante la coche de paseo por la barra de seguridad como puede desacoplado.
- El freno debe estar puesto cuando se coloque al niño en el coche de paseo o se saque de él, y cuando este esté aparcado.
- El peso máximo para la cesta de almacenaje es de 11,3 kg.
- **NUNCA** deje al niño en el coche de paseo al subir o bajar escaleras ni al usar unas escaleras mecánicas.
- **NO** altere ni modifique el coche de paseo con productos no suministrados por el fabricante, ya que eso podría causar inestabilidad o daños en la estructura no cubiertos por la garantía.

*Este producto ha sido diseñado y fabricado para cumplir la norma ASTM F833-15 sobre Seguridad del consumidor en materia de especificación del desempeño para coches cuna/coches de paseo, y está certificado por JPMA. Este producto ha sido diseñado y fabricado para cumplir la norma canadiense SOR/2016-167 sobre Regulaciones para Coches Cuna y Coches de Paseo.*

### LIMPIEZA:

- Limpiar el chasis con un paño húmedo y un detergente suave y secarlo a fondo. NO utilizar productos abrasivos.
- Si las piezas del chasis del coche de paseo han sido expuestas a agua salada, recomendamos que se enjuaguen con agua potable (del grifo) tan pronto como sea posible para evitar la corrosión. Secar siempre el chasis si está húmedo.
- Todos los tejidos son desenfundables.
- Limpiar las manchas o lavar a mano en agua fría y con un detergente suave. Secar sobre una superficie plana y alejada de la luz solar directa antes de reutilizarlos o guardarlos. NO utilizar lejía, no planchar ni limpiar en seco.
- Para que los tejidos del coche de paseo CRUZ duren más tiempo en buenas condiciones, debe mantenerlos limpios y no dejarlos expuestos a la luz solar directa durante mucho tiempo.
- NO pliegue ni guarde el coche de paseo CRUZ si está mojado o húmedo, ni lo almacene en un entorno húmedo.

### MANTENIMIENTO Y REPARACIÓN:

- Este coche de paseo necesita un mantenimiento periódico por parte del usuario. Comprobar con regularidad la sujeción y seguridad de todos los componentes de conexión (remaches, tuercas, etc.).
- Inspeccione su coche de paseo CRUZ periódicamente. Lleve a cabo las reparaciones oportunamente para sustituir las piezas rotas o desgastadas según sea necesario. Se deben inspeccionar todos los dispositivos de seguridad, los cierres y los arneses para comprobar que funcionen correctamente y de forma segura. No seguir utilizando un producto que no tenga una estructura sólida.
- Solo deberán utilizarse piezas de recambio UPPAbaby. Puede que no sea seguro usar piezas suministradas por otro fabricante. Si tiene alguna pregunta sobre reparaciones, puede ponerse en contacto con el Centro de Atención al Cliente en el 1.844.823.3132.

#### LIMPIEZA DE TODOS LOS TEJIDOS DESENFUNDABLES



Limpiar las manchas o lavar a mano con cuidado en agua fría y con un detergente suave



Secar sobre una superficie plana y alejada de la luz solar directa antes de reutilizarlos o guardarlos.



**NO** utilizar lejía, no planchar ni limpiaren seco

#### LIMPIEZA DE BARRA DE SEGURIDAD DE TEJIDOS



**BARRA DE SEGURIDAD DE TEJIDO:**  
Lavar a máquina en agua fría, en un programa de lavado para prendas delicadas y con un detergente suave.



Secar sobre una superficie plana y alejada de la luz solar directa antes de reutilizarlos o guardarlos.



**NO** utilizar lejía, no planchar ni limpiaren seco

#### LIMPIEZA DE BARRA DE SEGURIDAD DE PIEL



Lávese a mano con un trapo húmedo. No consiga excessiviely húmeda.



**NO** utilizar lejía, no planchar ni limpiaren seco.



UPPAbaby ofrece AMPLIACIÓN DE GARANTÍA DE 1 AÑO (durante un total de 3 años) en todas las coches de paseo, coches de seguridad y determinados accesorios (Capazo, RumbleSeat y PiggyBack).

**Registre su producto en: [uppababy.com](http://uppababy.com)**

Para recibir la garantía adicional de 1 año, los clientes deben registrar su producto en línea en [uppababy.com](http://uppababy.com) en el plazo de los 3 meses siguientes a su compra y proporcionar una prueba de compra válida. La ampliación de garantía se aplica exclusivamente a 2015 y modelos de productos posteriores.

Su coche de paseo UPPAbaby está garantizada contra cualquier defecto de fabricación durante un periodo de 2 años desde la fecha de compra, bajo condiciones normales de uso y en cumplimiento con las instrucciones de funcionamiento.

Esta garantía no es transferible, cubre únicamente al comprador original y solamente es válida al facilitar un comprobante de compra. **POR FAVOR, CONSERVE EL COMPROBANTE DE COMPRA PARA ESTA GARANTÍA LIMITADA.**

Esta garantía solamente es válida en el país original de compra. Esta garantía está sujeta a las condiciones establecidas por el país en el que se adquirieron los artículos. Las condiciones pueden variar. UPPAbaby no enviará recambios o piezas de reparación fuera del país de compra.

UPPAbaby proporcionará piezas de recambio o realizará reparaciones conforme a lo que la empresa determine como adecuado. UPPAbaby se reserva el derecho a intercambiar el artículo con una pieza de recambio.

Algunas piezas podrían ser reemplazadas por piezas para modelos más modernos, ya que la coche de paseo mejora con el tiempo.

Observe que esta garantía NO cubrirá un problema de reparación si:

- El problema se ha producido a causa de una utilización incorrecta o un mantenimiento deficiente. Remítase a este folleto de instrucciones si necesita orientación sobre la utilización y mantenimiento de la coche de paseo.
- El daño ha sido causado por una instalación incorrecta de las piezas y/o accesorios de UPPAbaby. Remítase a este folleto de instrucciones si necesita orientación sobre la utilización y mantenimiento de la coche de paseo.
- El daño consiste en una corrosión causada por una falta de mantenimiento o servicio.
- El daño se debe a un desgaste y deterioro generales como resultado del uso diario o negligencia.
- El daño es causado por la intensidad del sol, el sudor, los detergentes, el almacenamiento en un entorno húmedo o lavados frecuentes.
- Las reparaciones o modificaciones son realizadas por terceros.
- La coche de paseo es adquirida a través de un distribuidor no autorizado. Nuestro sitio web [uppababy.com](http://uppababy.com) contiene una lista de distribuidores autorizados.
- La coche de paseo es de segunda mano.
- La coche de paseo ha sido dañada como resultado de un accidente, daños de transporte aéreo o carga.

UPPAbaby se reserva el derecho a determinar si se han cumplido los términos y condiciones de la garantía.

Póngase en contacto con su distribuidor local si tiene alguna pregunta relacionada con la garantía.

## ⚠ MISE EN GARDE

- **NE JAMAIS** LAISSER L'ENFANT SANS SURVEILLANCE.
- LE NON-RESPECT DE CES MISES EN GARDE ET DIRECTIVES POURRAIT ENTRAÎNER DES BLESSURES GRAVES OU LA MORT:
- Pour éviter toute blessure grave résultant d'une chute ou d'un glissement, toujours utiliser le harnais à 5 points.
- L'enfant risque de glisser par les ouvertures de jambe et de s'étrangler. **NE JAMAIS** utiliser la poussette en position inclinée si l'enfant n'est pas attaché par le harnais à 5 points.
- L'unité risque de devenir instable si le poids de l'enfant dépasse la charge maximale recommandée par le fabricant ou si un sac ou un accessoire autre que ceux recommandés par le fabricant est utilisé ou suspendu à la poussette.
- Les enfants et les adultes doivent écarter les doigts ou les orteils des pièces mouvantes pendant le réglage de la poussette, ainsi qu'à l'ouverture ou la fermeture du châssis, pour éviter de se blesser.

Conserver ces instructions pour toute référence ultérieure.

- Cette poussette convient pour les enfants à partir de la naissance (avec l'accessoire optionnel SnugSeat pour nouveau-né) jusqu'à 22,7 kg (50 lb) et 101 cm (40 po).
- Cette poussette est conçue pour un seul enfant, sauf s'il est équipé d'un accessoire approuvé par UPPAbaby.
- Il est impératif qu'un déclic se fasse entendre pour confirmer le bon enclenchement de chaque pièce de fixation.
- Toujours veiller à ce que la poussette soit complètement ouverte et verrouillée avant de l'utiliser.
- La barre pare-chocs doit être en place tout le temps.
- **NE PAS** soulever la poussette par la barre de pare-chocs, il peut dégager.
- Serrer le frein pour installer ou sortir l'enfant de la poussette et lorsque celle-ci est garée.
- Le poids maximum pour le panier est 11,3 kg (25 lb).
- **NE JAMAIS** laisser l'enfant dans la poussette pour monter ou descendre des marches ou sur un escalier roulant.
- **NE PAS** apporter de modifications à la poussette avec des produits non fournis par son fabricant pour éviter tout problème d'instabilité ou de dommage structurel non couvert par la garantie.

*Ce produit est conçu et fabriqué en conformité avec la norme américaine ASTM F833-15 Consumer Safety Performance Specification (Spécification de sécurité consommateur) pour les poussettes et il est certifié JPMA. Ce produit est conçu et fabriqué en conformité avec la norme canadienne SOR/2016-167 Règlement sur les landaus et poussettes.*

**NETTOYAGE:**

- Nettoyer le châssis avec un linge humide et un détergent doux; sécher complètement. NE PAS utiliser de produits abrasifs.
- Si des parties du châssis ont été exposées à l'eau salée, il est recommandé de les rincer à l'eau douce (robinet) dans les plus brefs délais pour éviter toute corrosion. Toujours essuyer le châssis s'il est mouillé.
- Toutes les pièces de tissu sont amovibles.
- Nettoyer avec un linge humide ou laver à la main, à l'eau froide et avec un détergent doux. Faire sécher à plat, à l'écart de la lumière directe du soleil, avant de réutiliser ou de ranger. NE PAS javelliser, repasser ou nettoyer à sec.
- Pour prolonger la durée de vie des pièces de tissu de la poussette CRUZ, il est recommandé de les nettoyer régulièrement et de ne pas les laisser à la lumière directe du soleil pendant de longues périodes.
- NE PAS plier ou ranger la poussette CRUZ si elle est humide ou mouillée, et ne pas la ranger dans un endroit humide.

**ENTRETIEN ET RÉPARATION:**

- Cette poussette nécessite un entretien périodique par l'utilisateur. Vérifier régulièrement que toutes les pièces de raccord (rivets, vis, etc.) sont bien serrées.
- Inspecter régulièrement la poussette CRUZ. Faire réparer dans les plus brefs délais les pièces usées ou endommagées. Vérifier que tous les dispositifs de sécurité et de verrouillage, ainsi que le harnais, sont sécuritaires et en bon état. Ne jamais utiliser une poussette qui semble structurellement peu solide.
- Seules des pièces de rechange UPPAbaby doivent être utilisées. L'utilisation de pièces fournies par un autre fabricant pose des risques. Pour toute question relative à des réparations, appeler le service clientèle au 1.844.823.3132.

**NETTOYAGE DE TOUTES LES PIÈCES DE TISSU AMOVIBLES**

Nettoyer avec un linge humide ou laver à la main, à l'eau froide et avec un détergent doux.



Faire sécher à plat, à l'écart de la lumière directe du soleil, avant de réutiliser ou de ranger.



**NE PAS** javelliser, repasser ou nettoyer à sec.

**NETTOYAGE HOUSSE DE LA BARRE PARE-CHOC DU TISSU**

Laver en machine à l'eau froide, sur cycle délicat, avec un détergent doux.



Faire sécher à plat, à l'écart de la lumière directe du soleil, avant de réutiliser ou de ranger.



**NE PAS** javelliser, repasser ou nettoyer à sec.

**NETTOYAGE HOUSSE DE LA BARRE PARE-CHOC EN CUIR**

Laver à la main avec un linge humide. NE PAS obtenir excessivement mouiller.



**NE PAS** javelliser, repasser ou nettoyer à sec.



UPPAbaby offre une EXTENSION DE GARANTIE D'1 AN (pour une durée totale de 3 ans) sur toutes les poussettes, sur les sièges auto et sur une sélection d'accessoires (Nacelle, RumbleSeat et PiggyBack).

**Inscrivez votre produit sur: [uppababy.com](http://uppababy.com)**

Pour recevoir la garantie supplémentaire d'1 an, les clients doivent inscrire leur produit en ligne sur [uppababy.com](http://uppababy.com) dans un délai de 3 mois suivant l'achat et fournir une facture valide. L'extension de garantie s'applique uniquement sur les modèles à partir de 2015.

Votre poussette UPPAbaby est garantie être exempte de tout défaut de fabrication pendant une période de 2 ans à compter de la date d'achat, dans des conditions normales d'utilisation conformes au mode d'emploi.

Cette garantie non transférable n'est accordée qu'à l'acheteur d'origine en magasin et est uniquement valide sur présentation d'une preuve d'achat. **VEUILLEZ CONSERVER LA PREUVE D'ACHAT AVEC CETTE GARANTIE LIMITÉE.**

Cette garantie est uniquement valide dans le pays d'achat d'origine. Cette garantie est sujette aux conditions en vigueur dans le pays où ce produit a été acheté. Ces conditions peuvent varier. UPPAbaby n'enverra pas de pièces de rechange ou de réparation hors du pays d'achat.

UPPAbaby fournira les pièces de rechange ou effectuera les réparations qu'elle jugera nécessaires. UPPAbaby se réserve le droit d'échanger une pièce contre une pièce de rechange.

Étant donné que des améliorations sont constamment apportées aux poussettes, il est possible que certaines pièces soient remplacées par des pièces provenant d'un modèle plus récent.

Notez que la réparation de ce produit ne sera PAS couverte par la garantie si:

- Le problème a été causé par une utilisation incorrecte ou un mauvais entretien. Veuillez consulter ce mode d'emploi pour connaître la manière correcte d'utiliser et de nettoyer ce produit;
- Le produit est endommagé par l'installation incorrecte des pièces et/ou accessoires UPPAbaby. Veuillez consulter ce mode d'emploi pour connaître la bonne manière d'assembler et d'utiliser la poussette;
- Le dommage est de la corrosion, moisissure ou rouille causée par le mauvais entretien ou la non-réparation;
- Le dommage est causé par l'usure générale résultant d'une utilisation quotidienne ou de la négligence;
- Le dommage est causé par l'intensité du soleil, la transpiration, les produits détergents, l'humidité du local où le produit est rangé ou des lavages fréquents;
- Des réparations ou modifications ont été effectuées par une partie tierce;
- La poussette a été achetée auprès d'un détaillant non autorisé. Les détaillants autorisés sont répertoriés sur notre site Web à [uppababy.com](http://uppababy.com);
- La poussette a été achetée d'occasion;
- La poussette a été endommagée dans un accident ou pendant le transport par avion ou camion.

UPPAbaby se réserve le droit de déterminer si les conditions générales de la garantie sont satisfaites.

Veillez vous adresser à votre distributeur local si vous avez des questions au sujet de cette garantie.

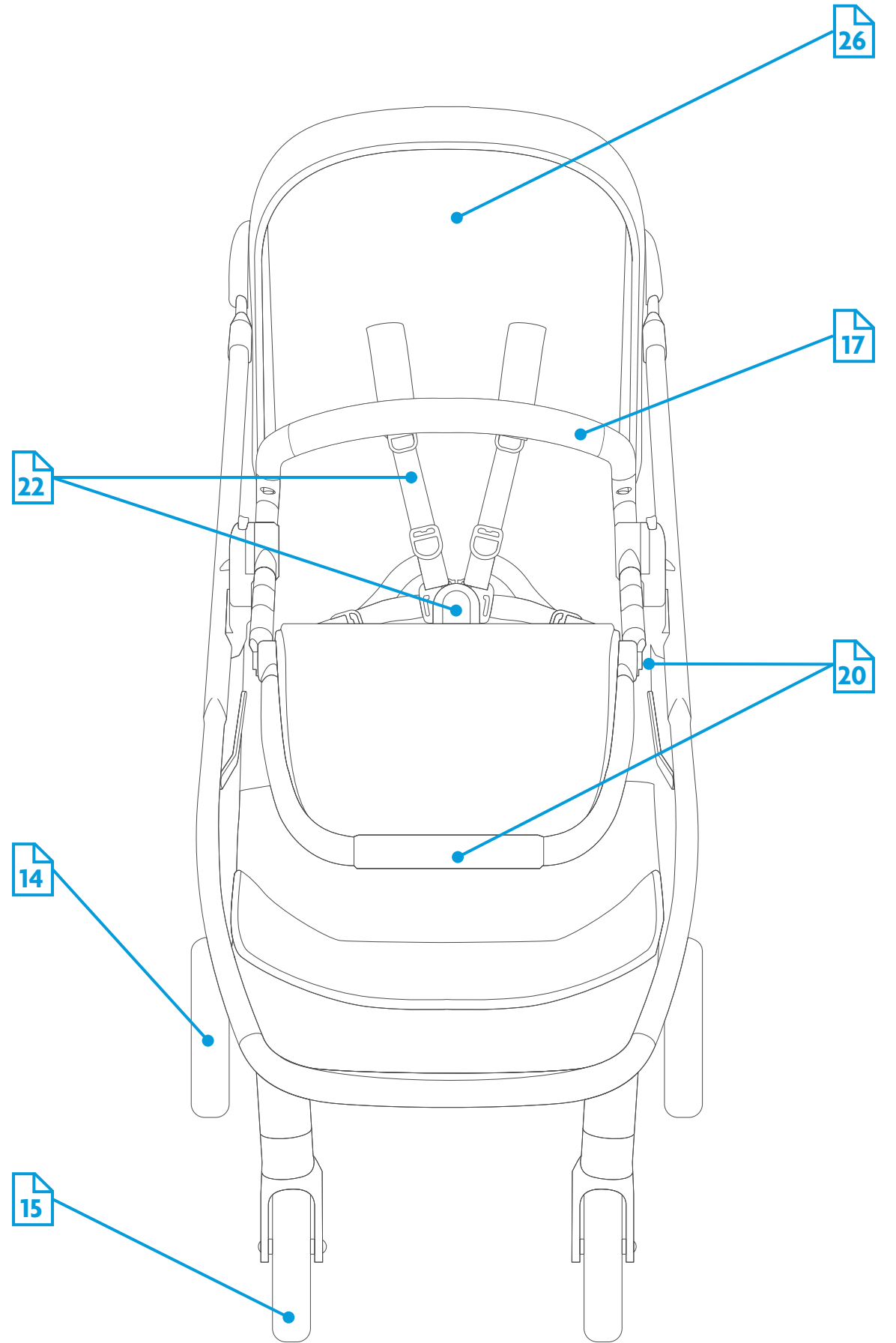
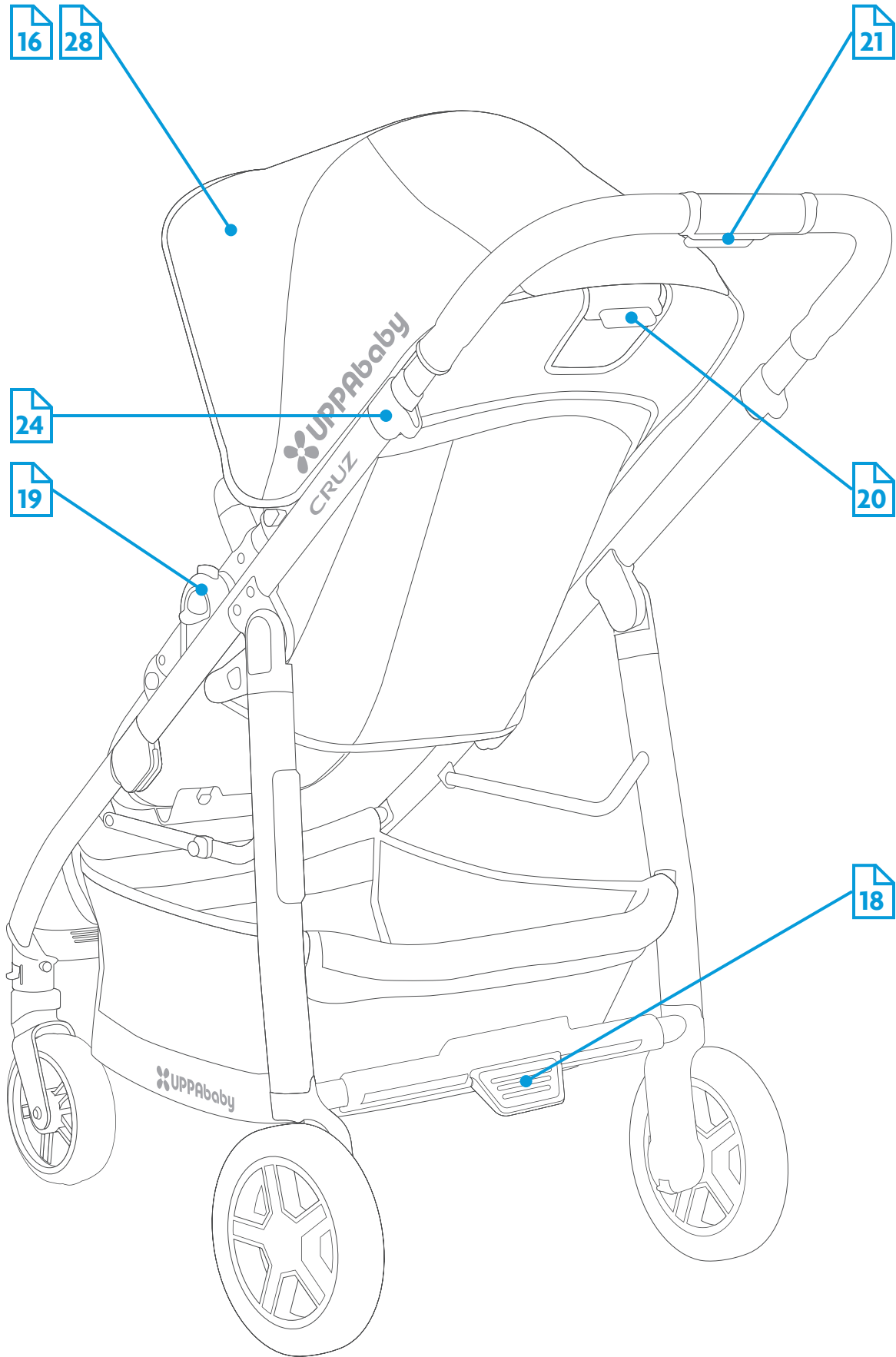



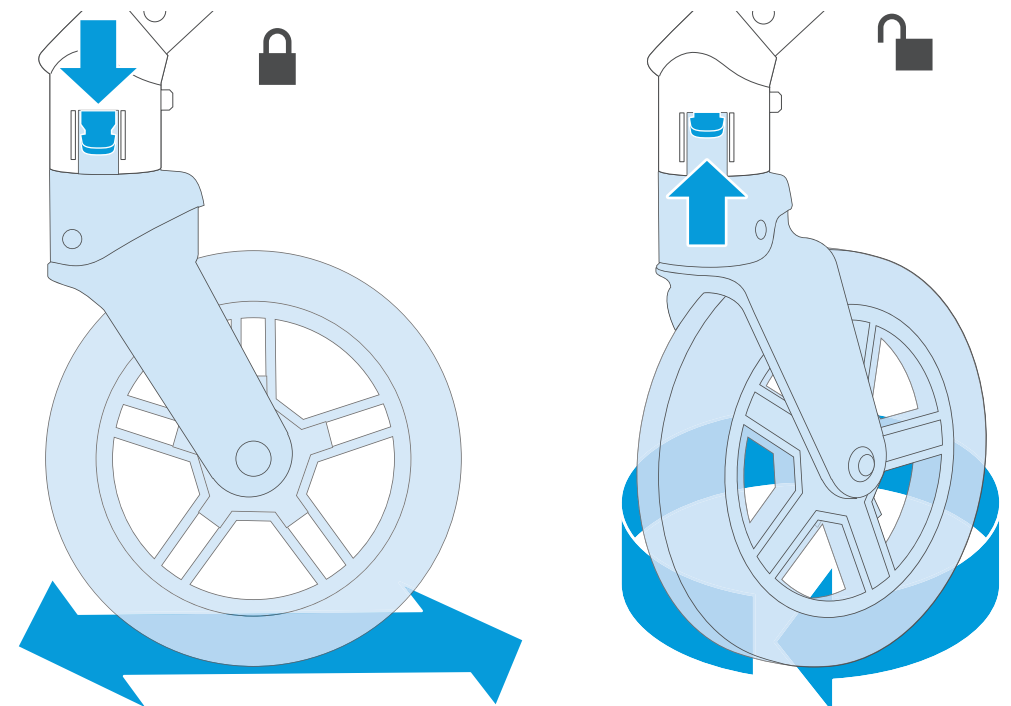
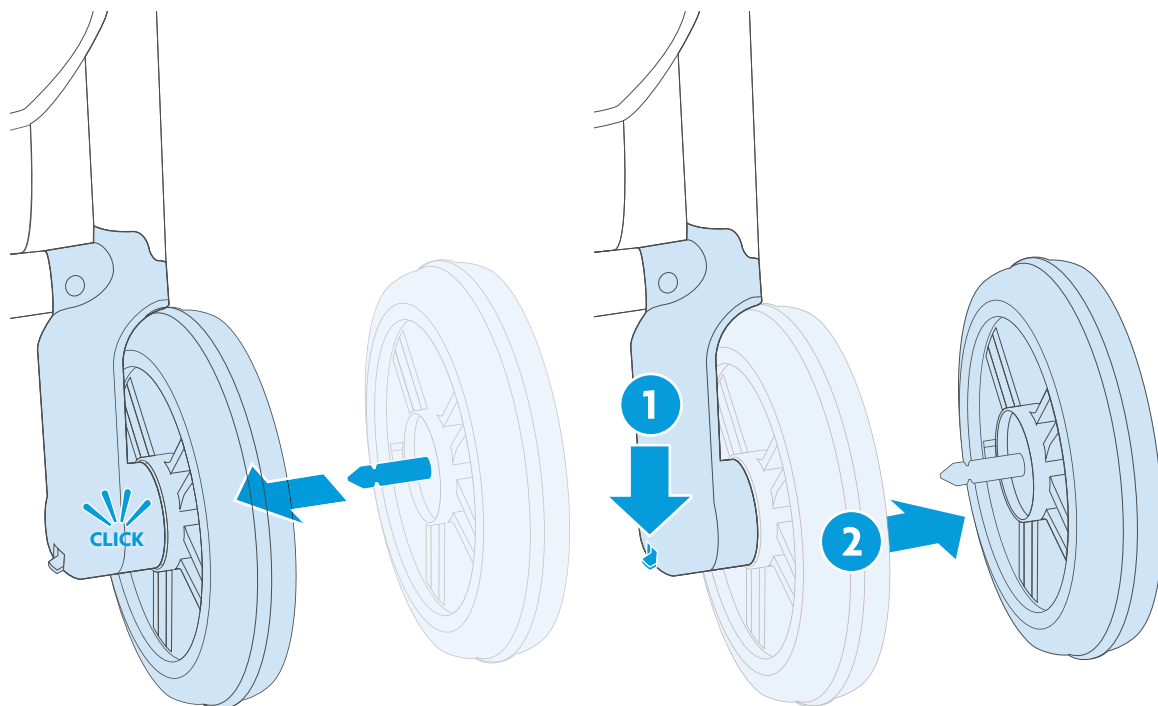
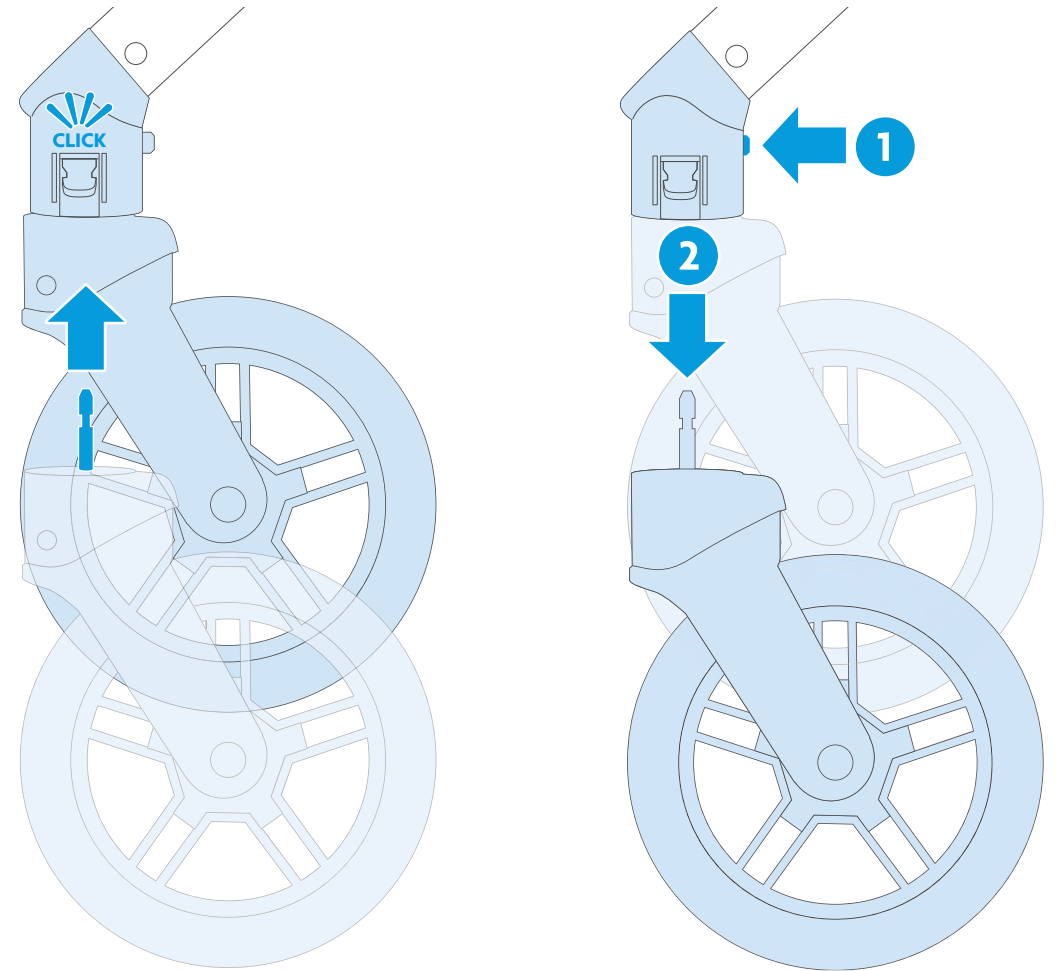
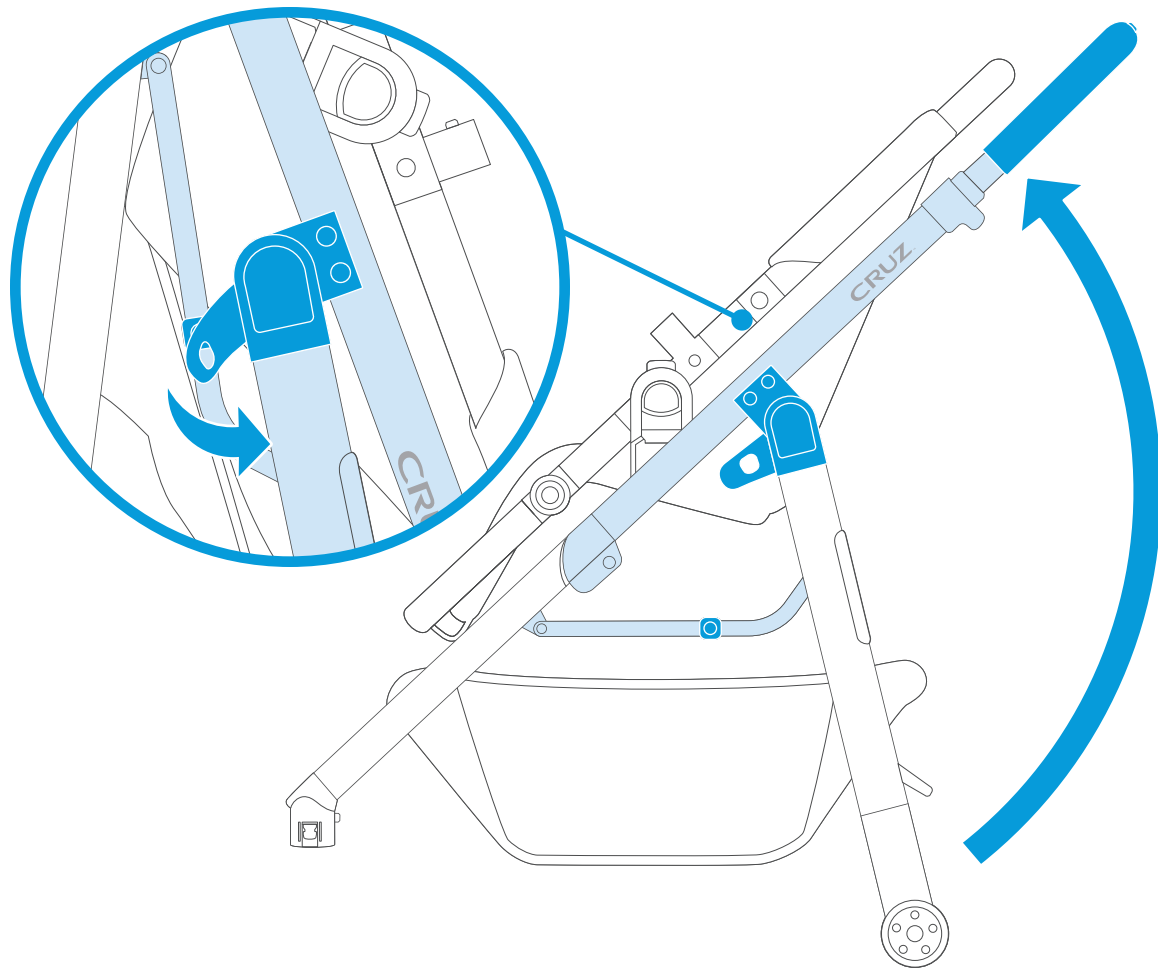

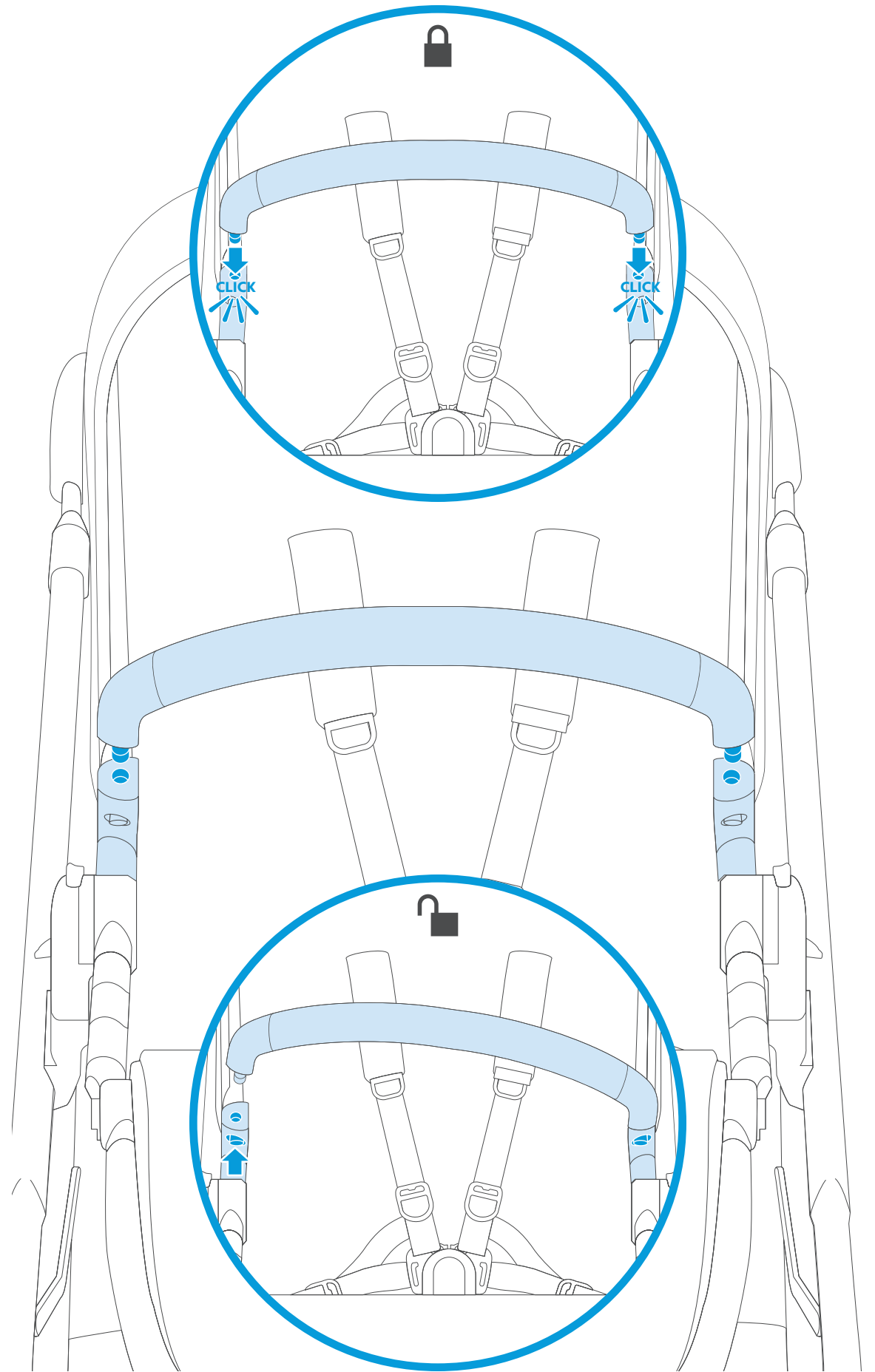
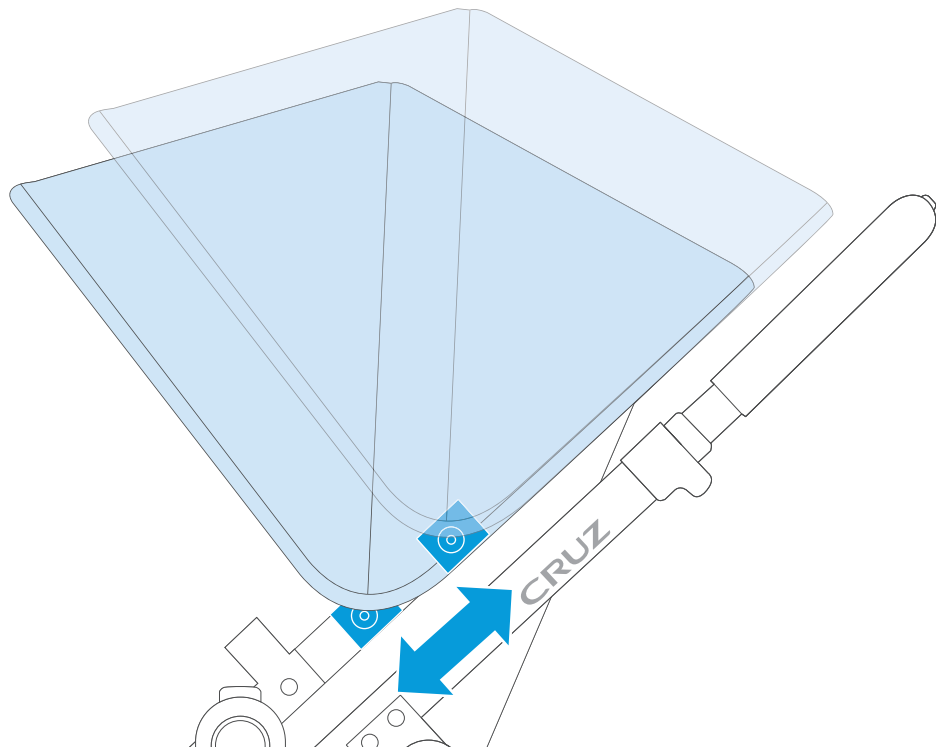
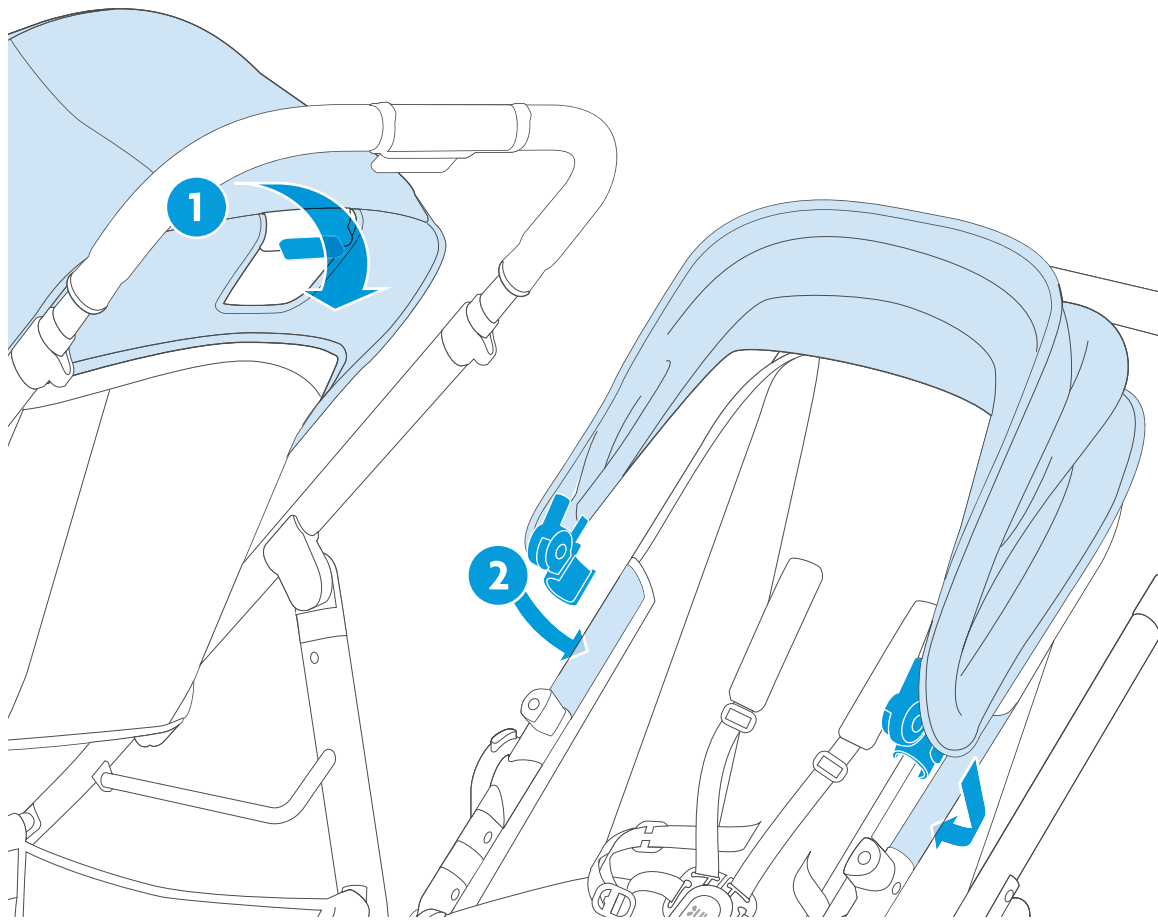

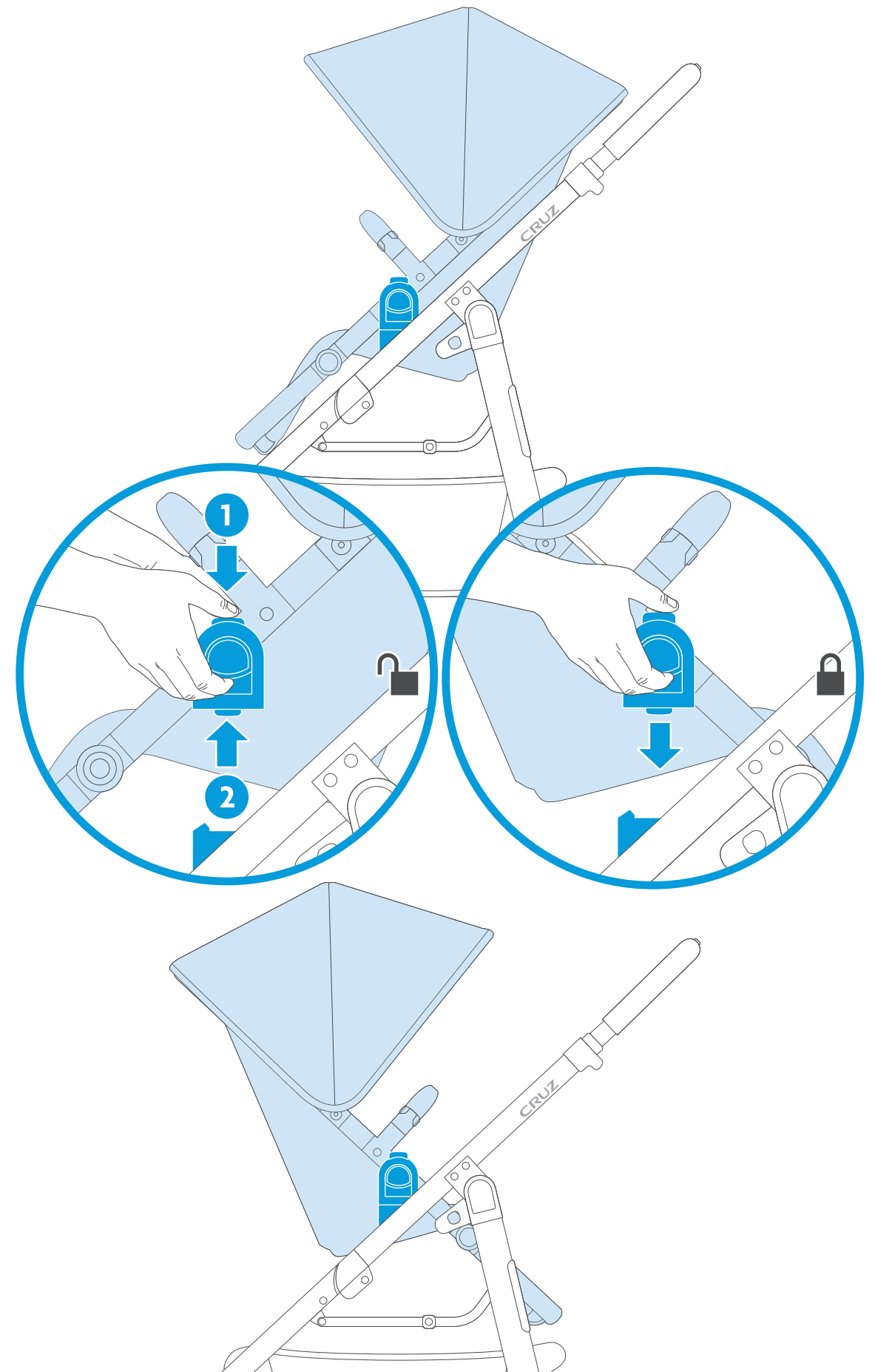
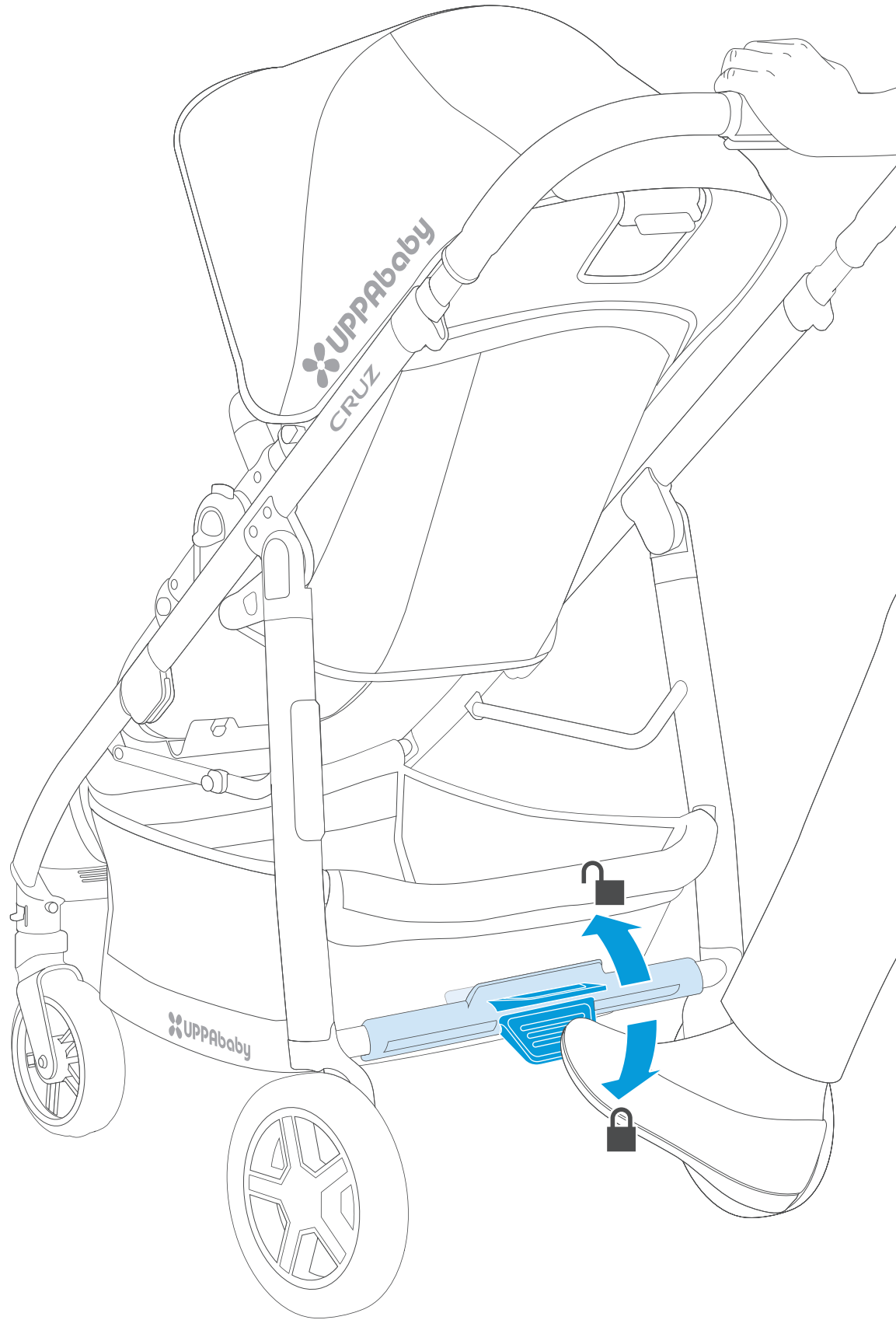

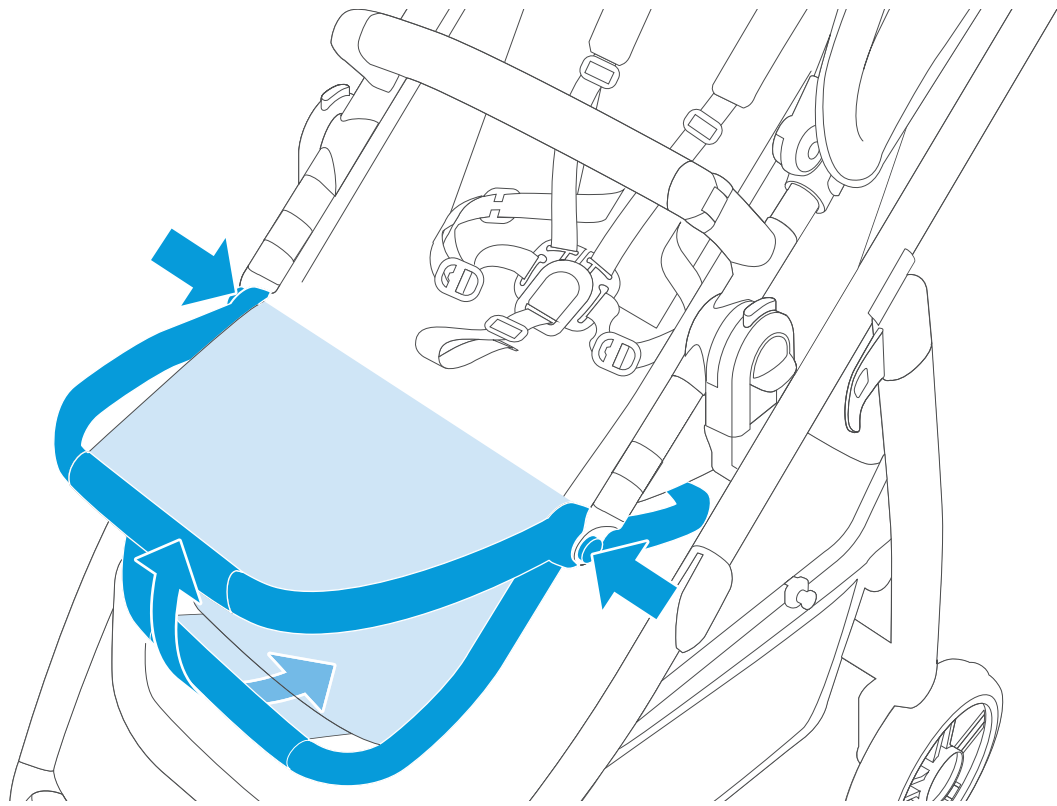

EN RECLINING SEAT ES RECLINAR EL ASIENTO FR INCLINER LE SIÈGE

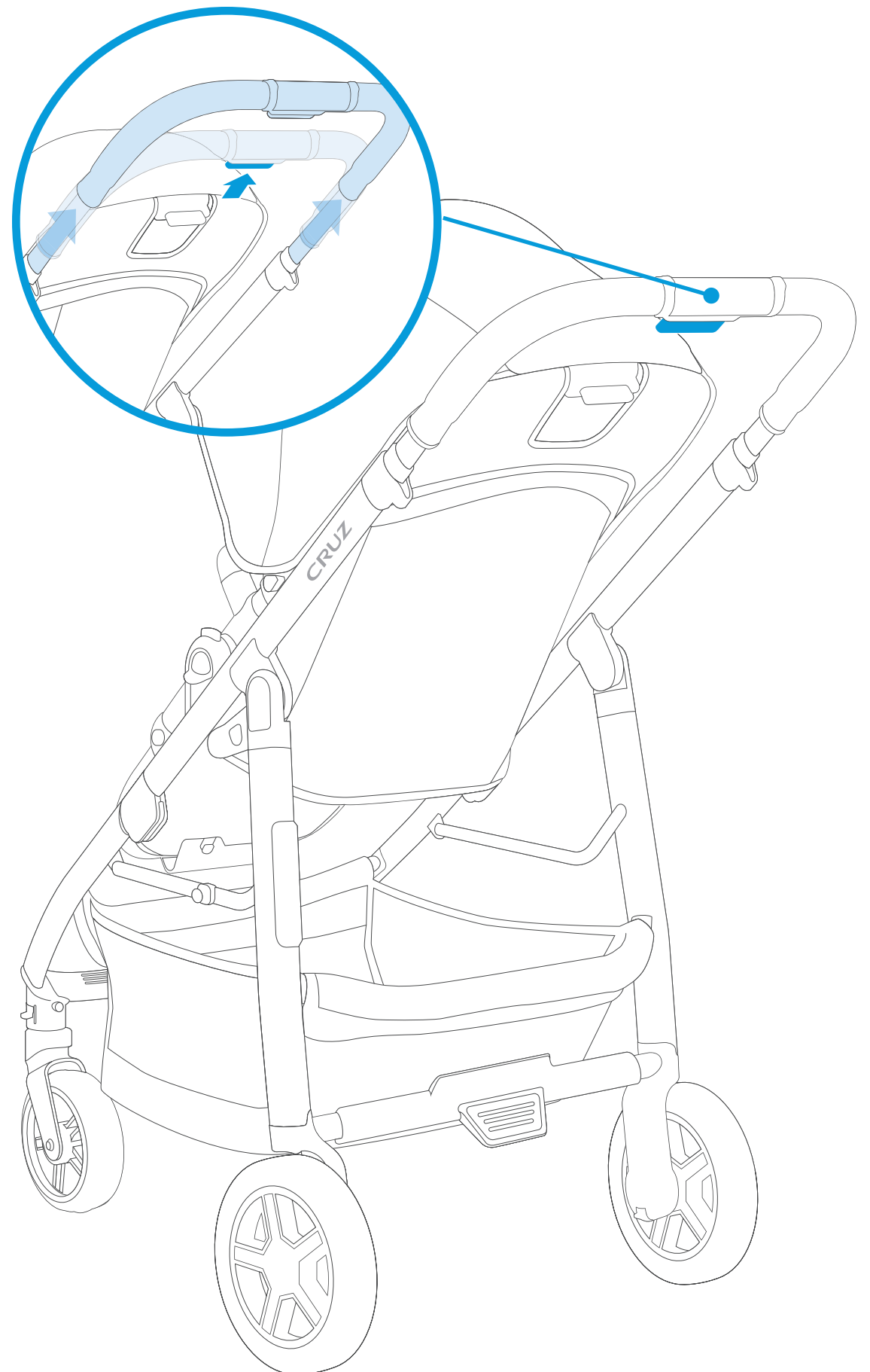
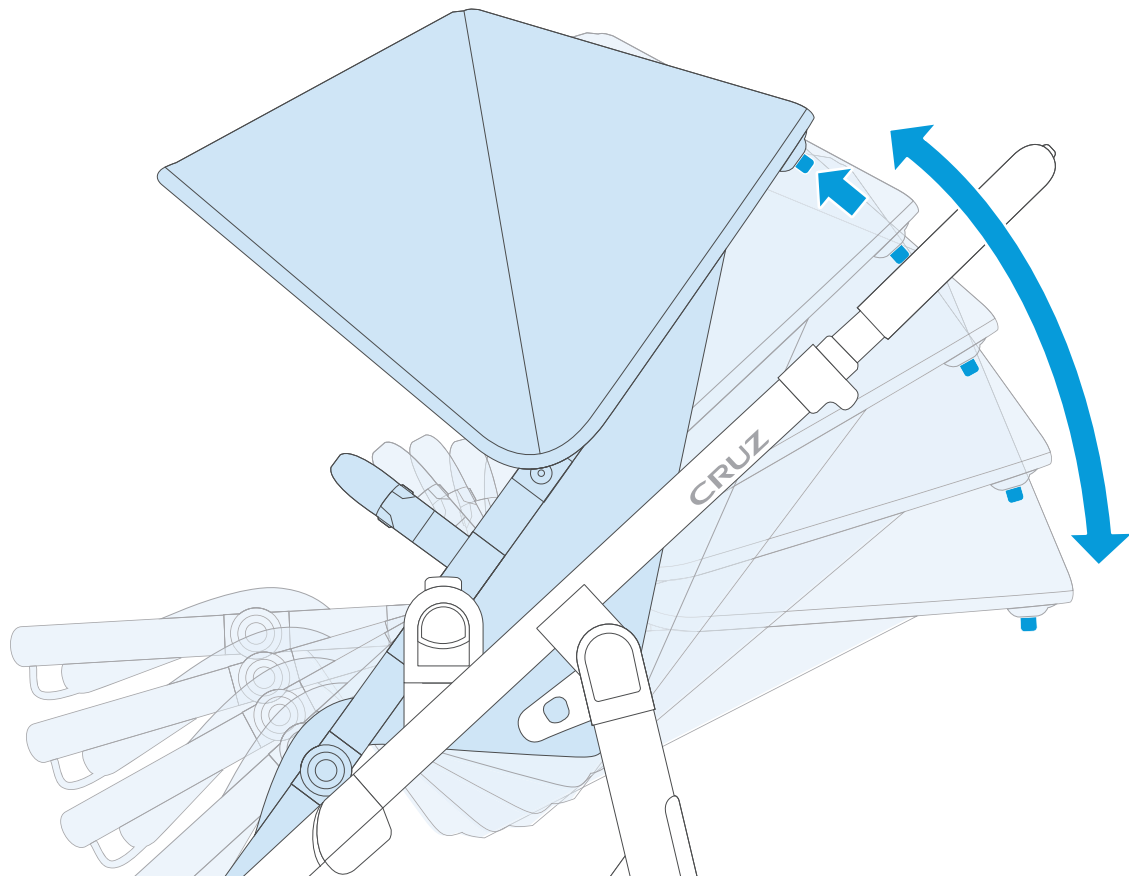

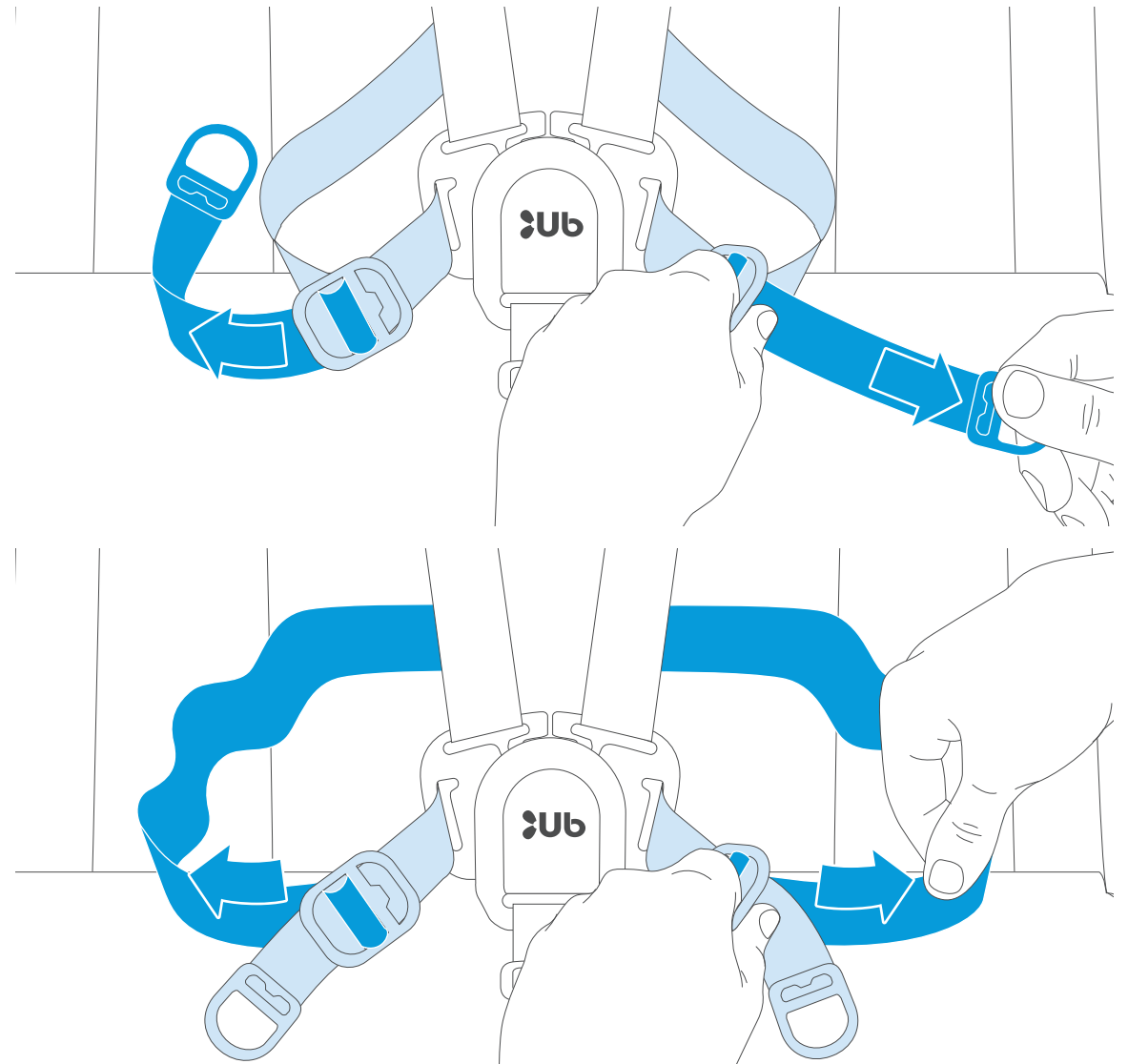
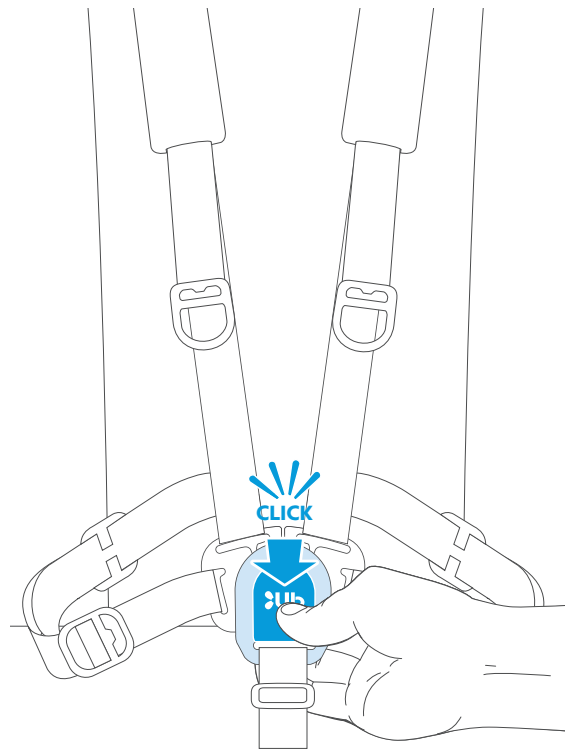
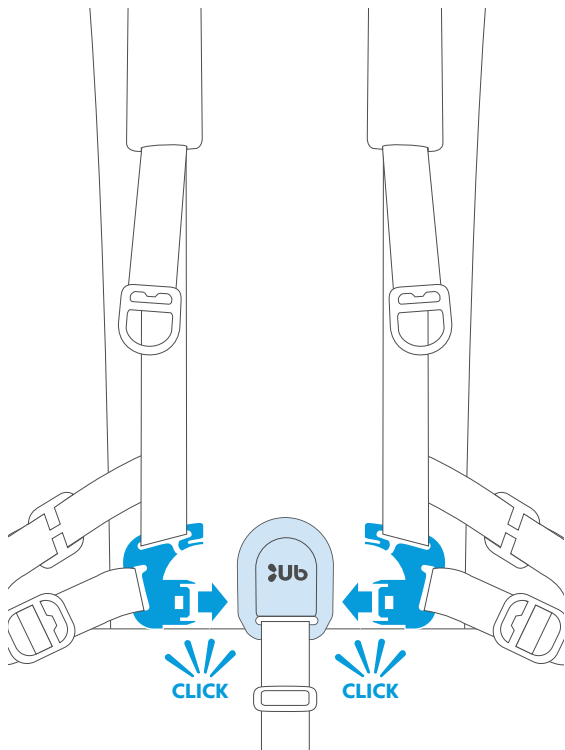
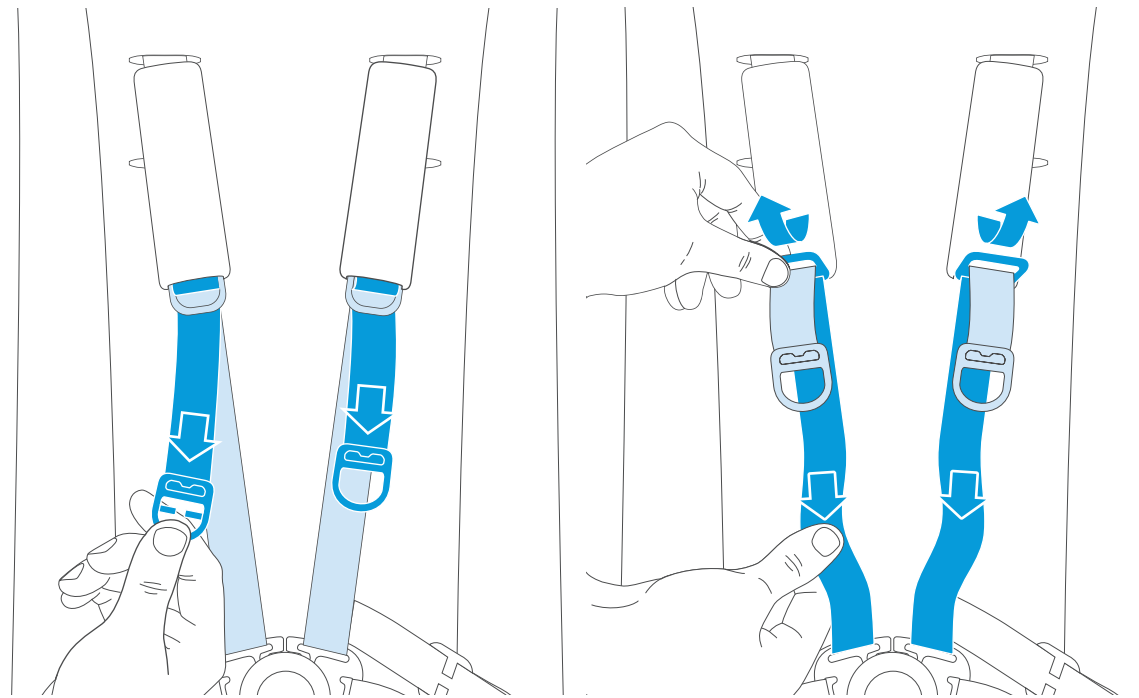
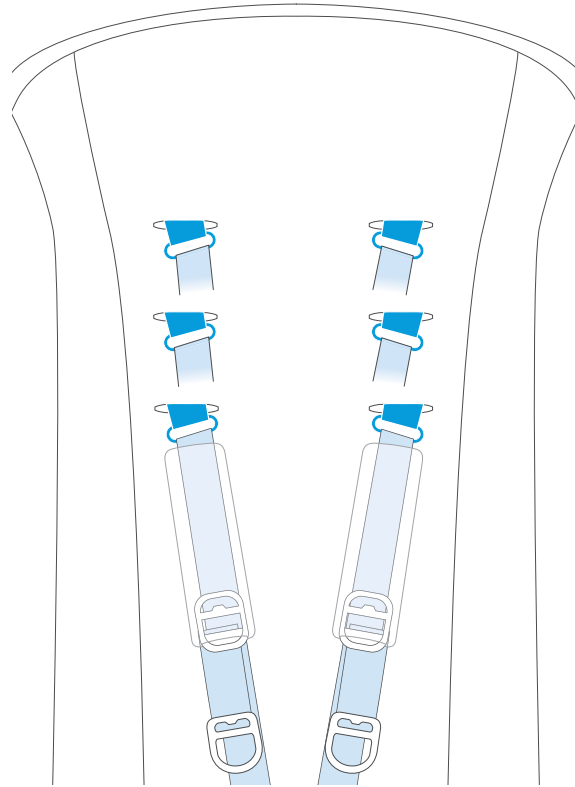
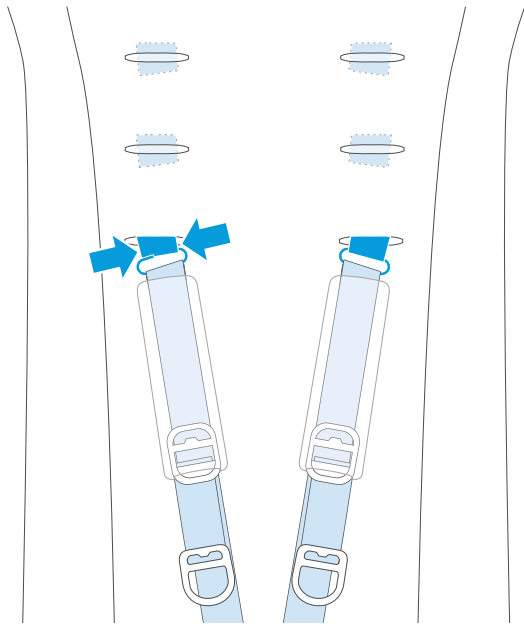
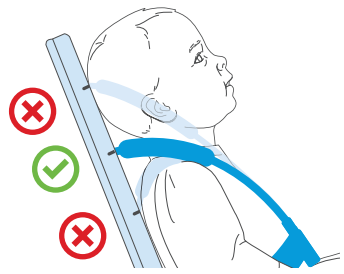

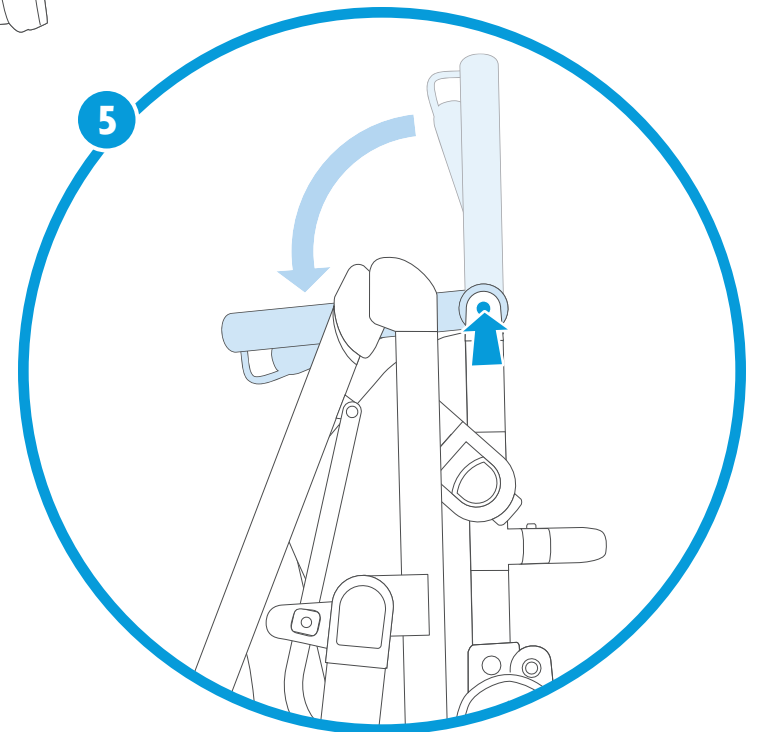
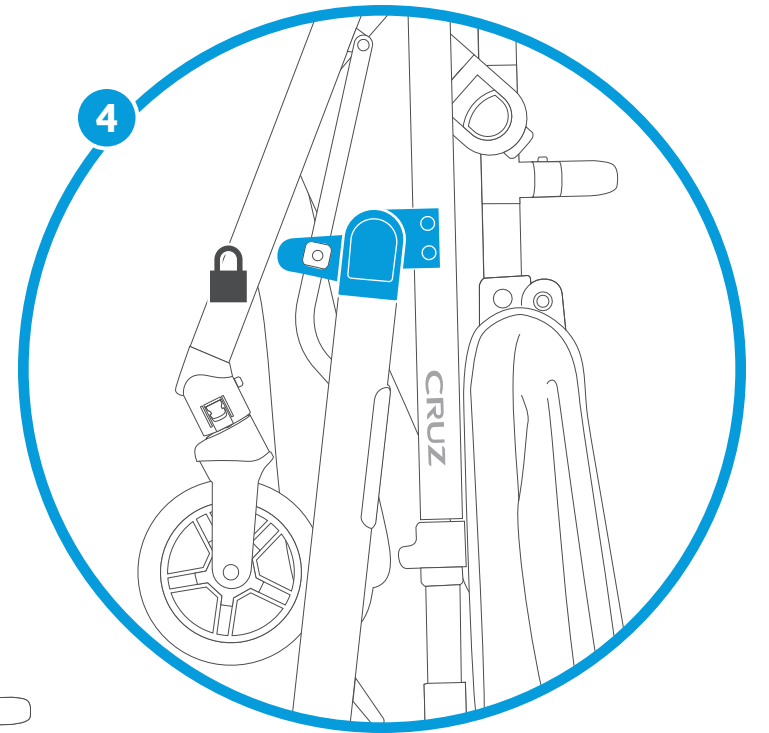
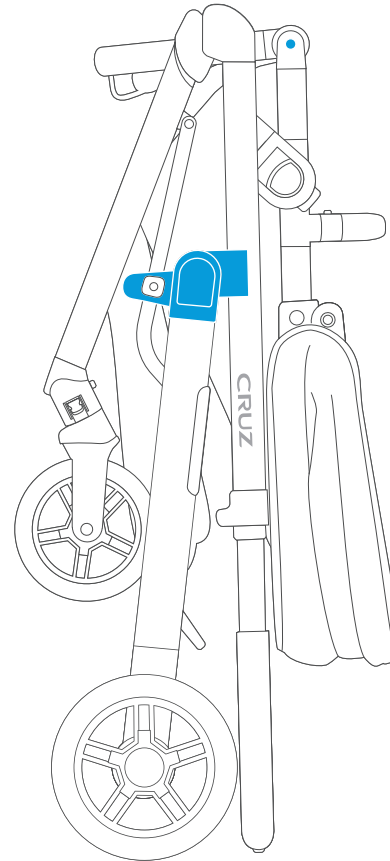
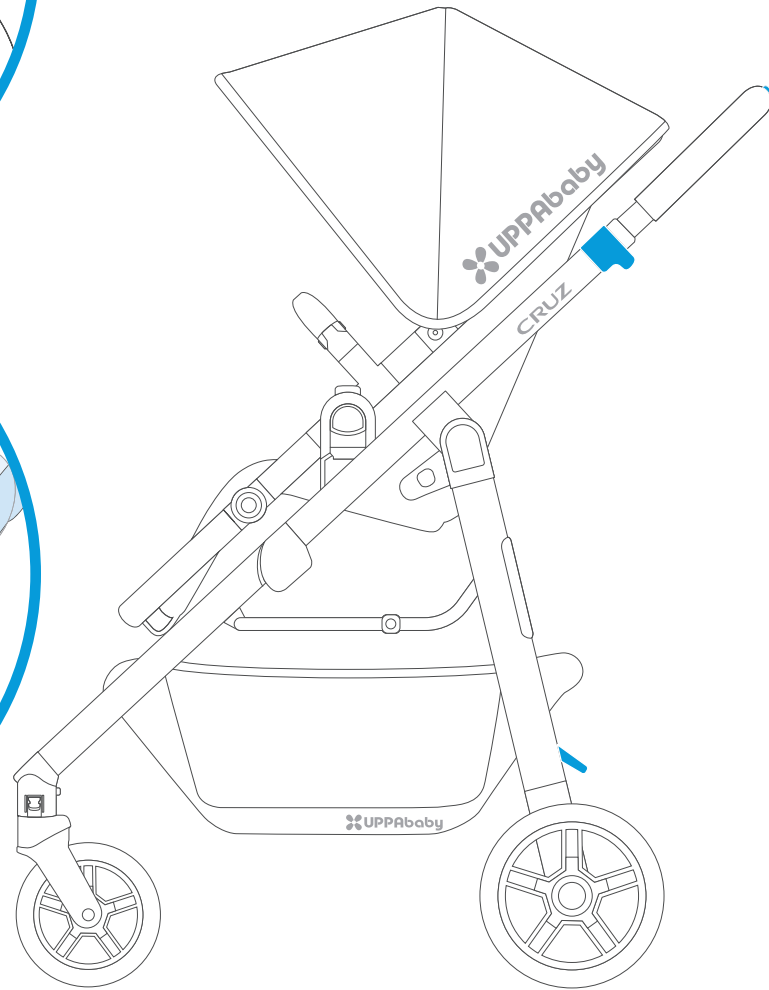
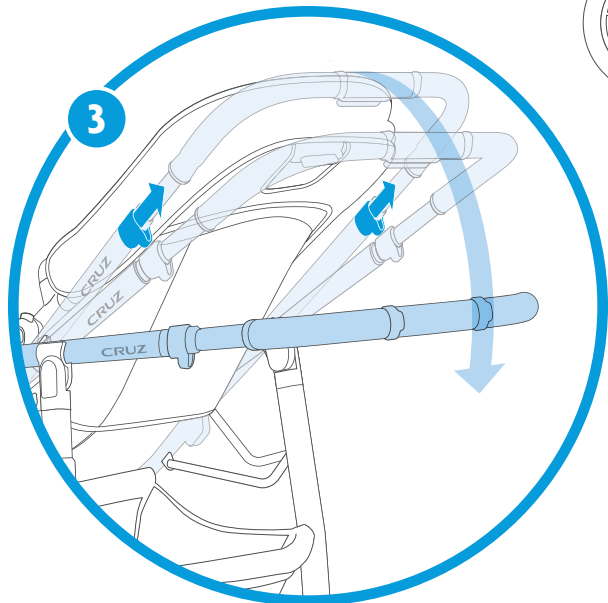
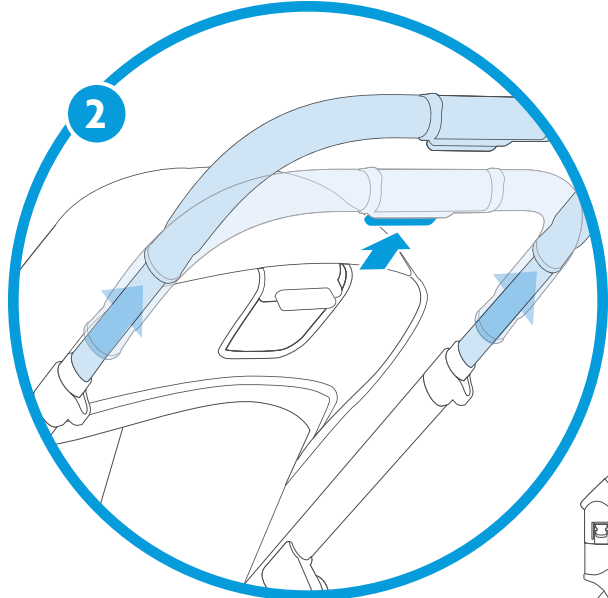
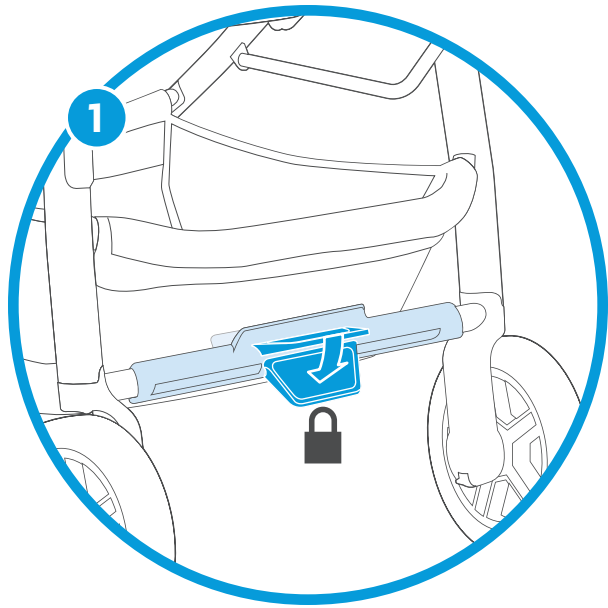

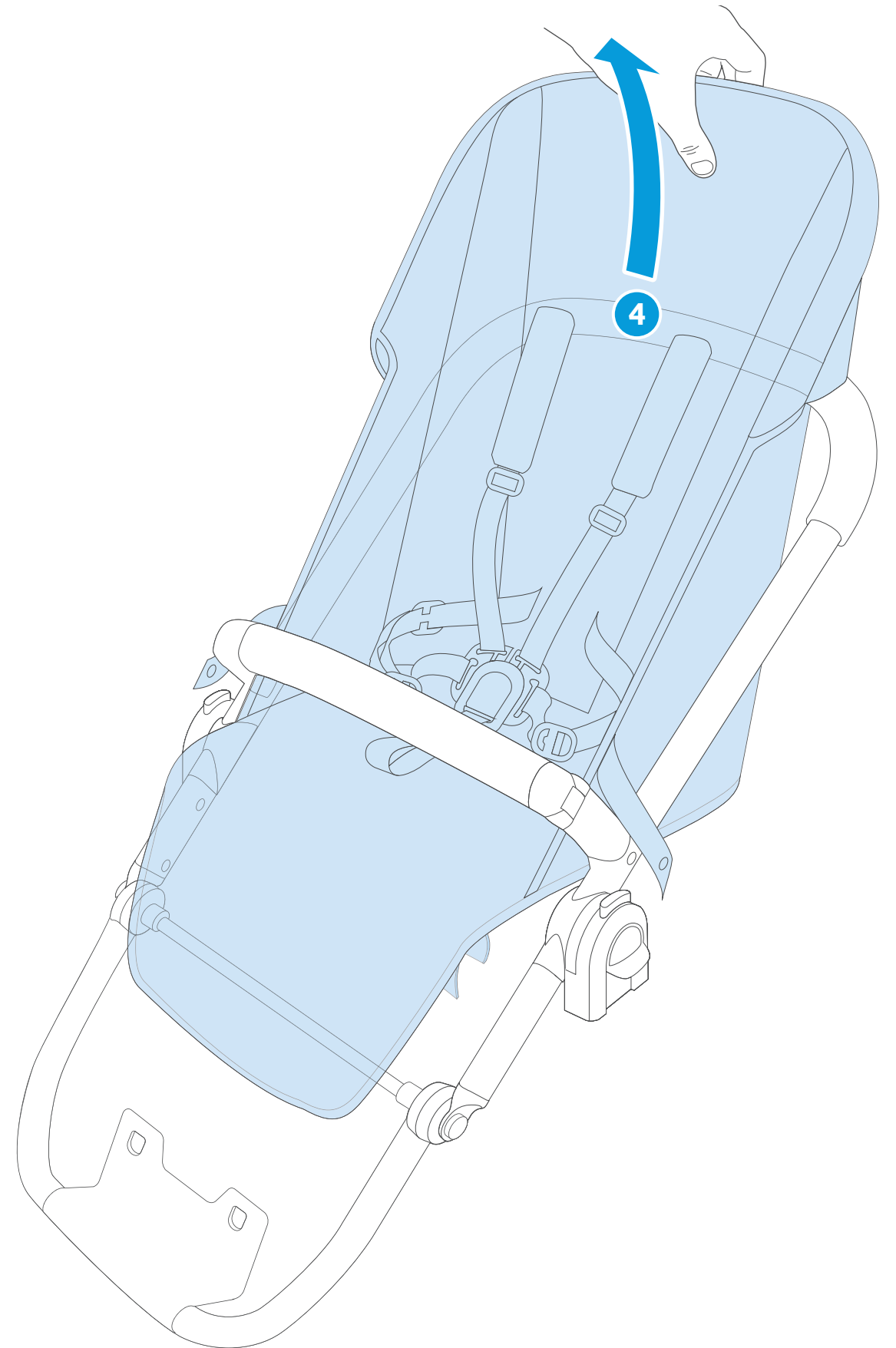
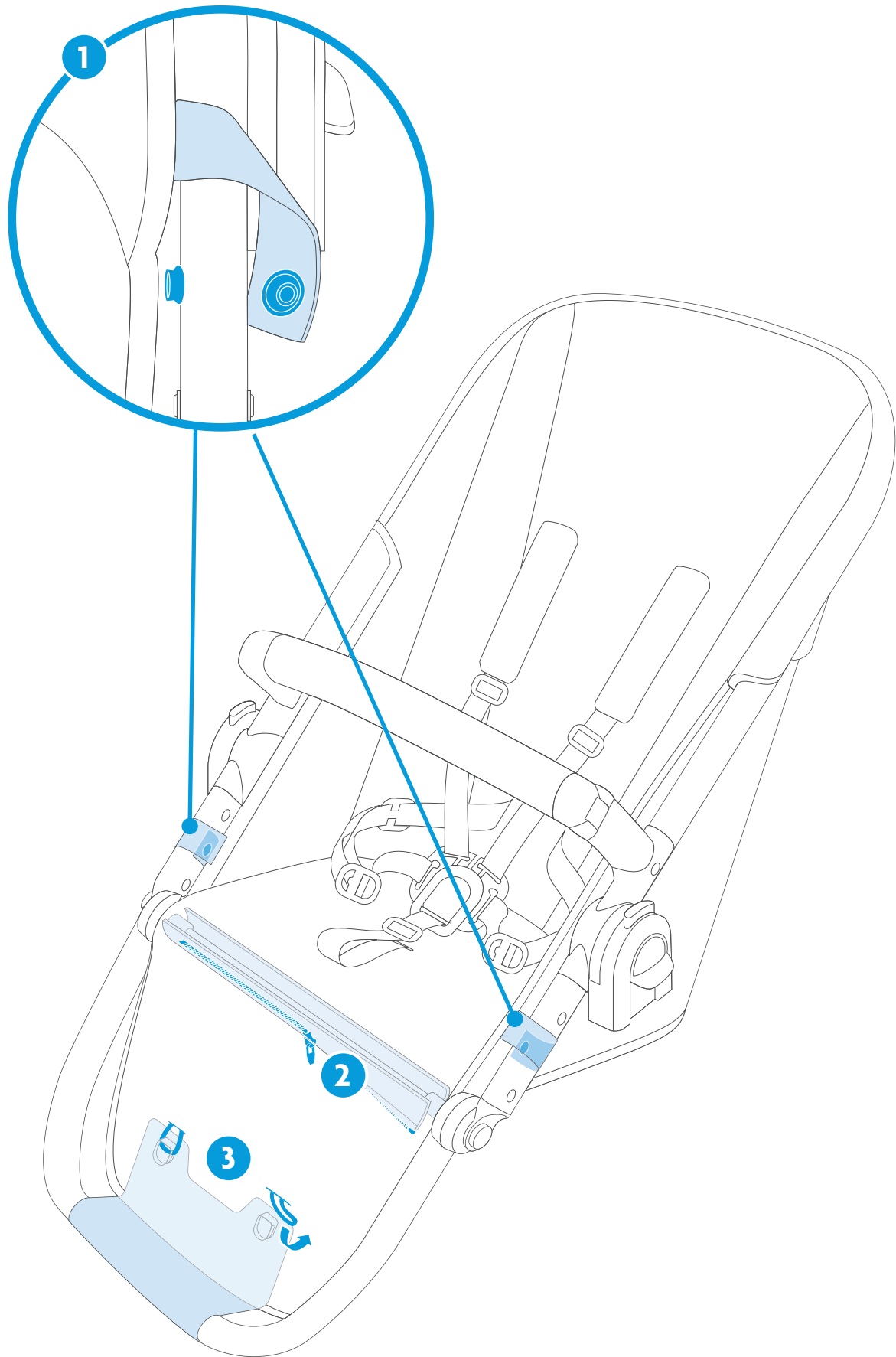

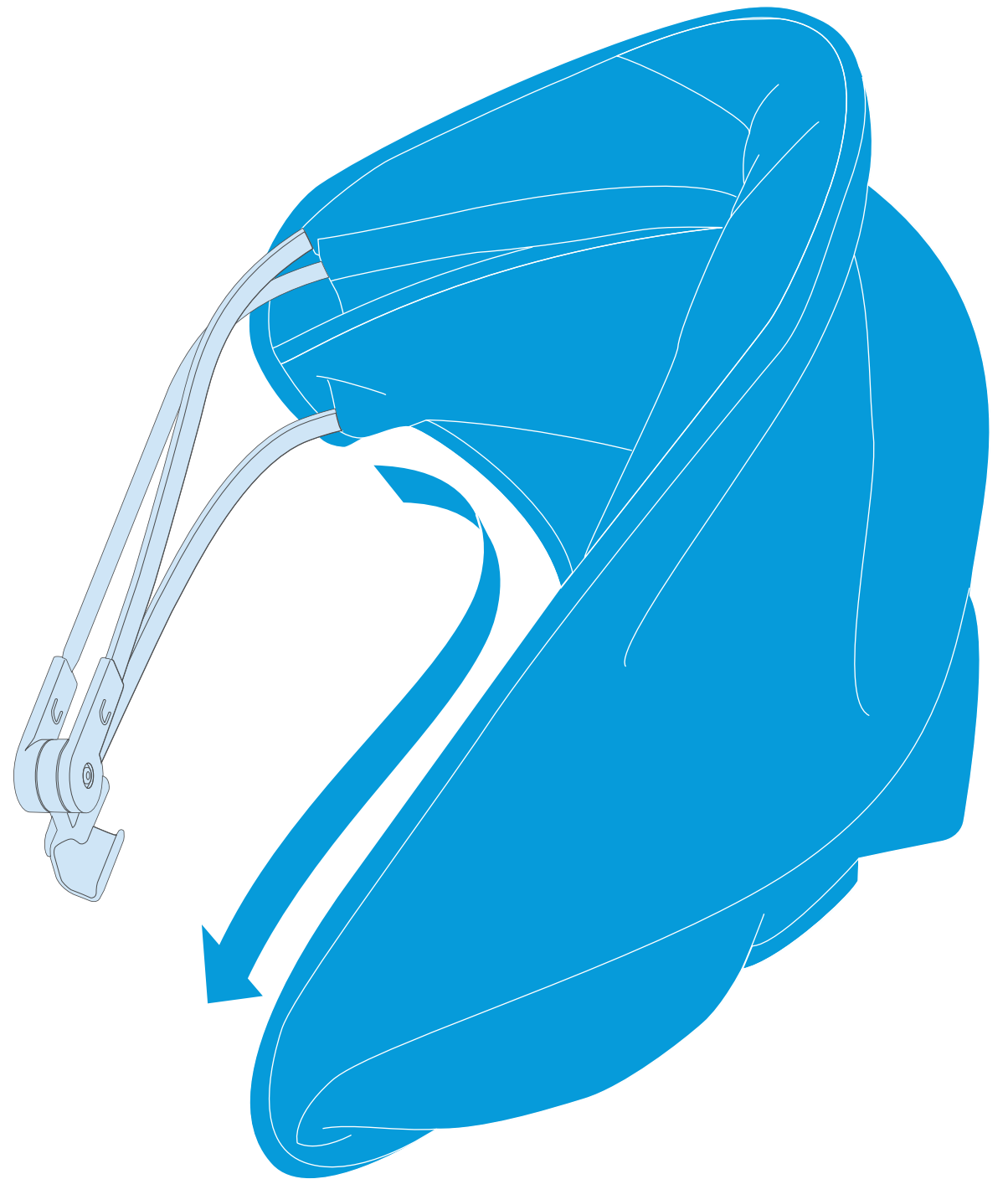
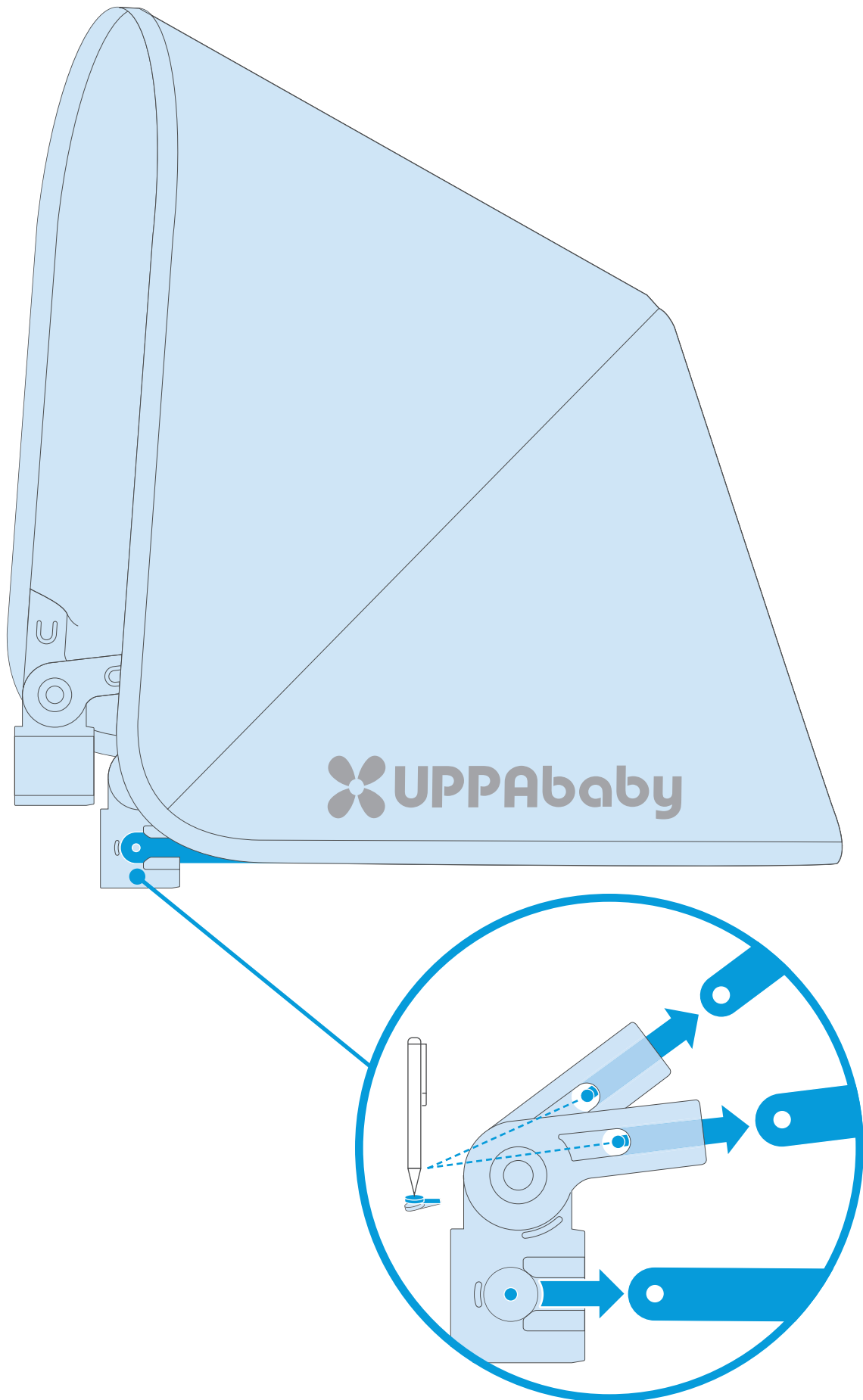





**USA**

UPPAbaby, 60 Sharp Street, Hingham, MA 02043 | [uppababy.com](http://uppababy.com) | 1.844.823.3132

Model 0417-CRZ-US | Version 1

**Canada** | 5514KM, 201 Wicksteed Avenue, Suite 2, Toronto, Ontario M4G 0B1 | [uppababy.com](http://uppababy.com) | 1.844.823.3132

Model 0417-CRZ-CA | Version 1

All rights reserved. © 2016 UPPAbaby. UPPAbaby and all associated logos are trademarks. All product specifications are correct at time of print. UPPAbaby reserves the right to change anything at any time without prior notice. Color representation is as close as print processes allow. Not all colors available at all retailers. 091216